

Características generales

- Panorama para teatros y estudios TV.
- Módulo dinámica RGB+White de 4 fuentes lexel LED 40 W, calibrados en fábrica.
- Coherencia de los colores: 5 SDCM (Standard Deviation of Colour Matching).
- Control DMX512 sobre conector XLR-5 in-through (5 parámetros, en modo extendido: 20 parámetros).
- Distribución homogénea de la luz mediante un reflector asimétrico de alta calidad.
- Mezcla perfecta RGB+White para la creación de más de 1 millón de colores, incluido el amarillo puro y ámbares suaves.
- Panorama ligero y compacto

Ventajas para el usuario

- Mezcla uniforme de los colores en las fuentes de LED evitando las sombras coloreadas y los píxeles visibles.
- Selección uniforme entre blanco-caliente 2700 °K y luz día de 6700 °K.
- Circuito de retorno óptico para cada fuente LED garantizando la coherencia de color, blanco y de la luz emitida.
- Creación de ambientes variados en fondo de escenario y/o de diversos efectos.
- 7 niveles de "blanco" preseleccionados y calibrados entre 2700 °K et 6700 °K.
- Luz suave, sin parpadeos y sin variación del color o del blanco durante la regulación.
- Rendimiento elevado, en consecuencia ahorro de energía en comparación con las fuentes halógenos.
- Posicionamiento espaciado obteniendo una distribución perfectamente uniforme de la luz.
- Reflector asimétrico desmontable permitiendo la inserción de otros accesorios para el control de la luz.

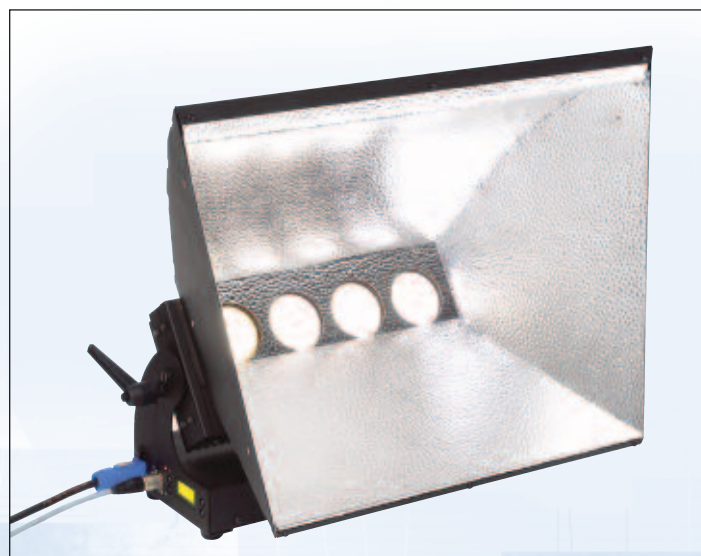

Especificaciones técnicas

- Potencia total del módulo de LED: 160 W (4 fuentes Lexel de 40 W).
- Alimentación: 230 V +/- 10%, 50/60 Hz.
- Temperatura ambiente máx.: +40 °C.
- Horas vida: 35000 h..
- Caja de luz en chapa de aluminio reforzada y protegida por pintura negra anti-corrosión..
- Reflector en aluminio de gran brillo.
- Conector powercon OUT para alimentación en serie.

Suministrado con:

- Una placa de fijación para garra estándar.
- Un cable de alimentación powercon de 2 m sin clavija..

Dimensiones: 605 mm x 495 mm x 365 mm

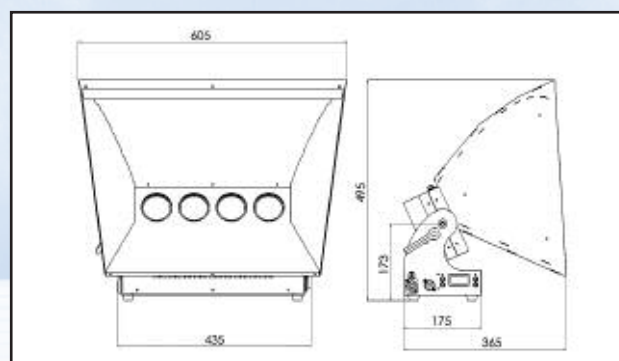

ADB - Votre partenaire lumière

Belgium	N.V. ADB-TTV Technologies S.A. (Group Headquarters) Leuvensesteenweg 585, B-1930 Zaventem Tel : 32.2.709.32.11, Fax : 32.2.709.32.80, E-Mail : adb@adblighting.com
Spain	ADB Spai Calle Villaescusa nº 30 Madrid 28037 España web: adbspai.com Tel : +34 913273662, Fax : +34 .913273619, E-Mail : info@adbspai.com
France	ADB S.A.S. Sales Office: 168/170, boulevard Camélinat F-92240 Malakof Tel : 33.1.41.17.48.50, Fax : 33.1.42.53.54.76, E-Mail : adb.fr@adblighting.com Factory & Group Logistics Centre: Zone industrielle Rouvroy F-02100 Saint-Quentin Tel : 33.3.23.06.35.70, Fax : 33.3.23.67.66.56, E-Mail : adb.fr@adblighting.com